

Привод секционных подъёмных ворот PD800, PD1000, Pd1200

Инструкция по установке и обслуживанию.

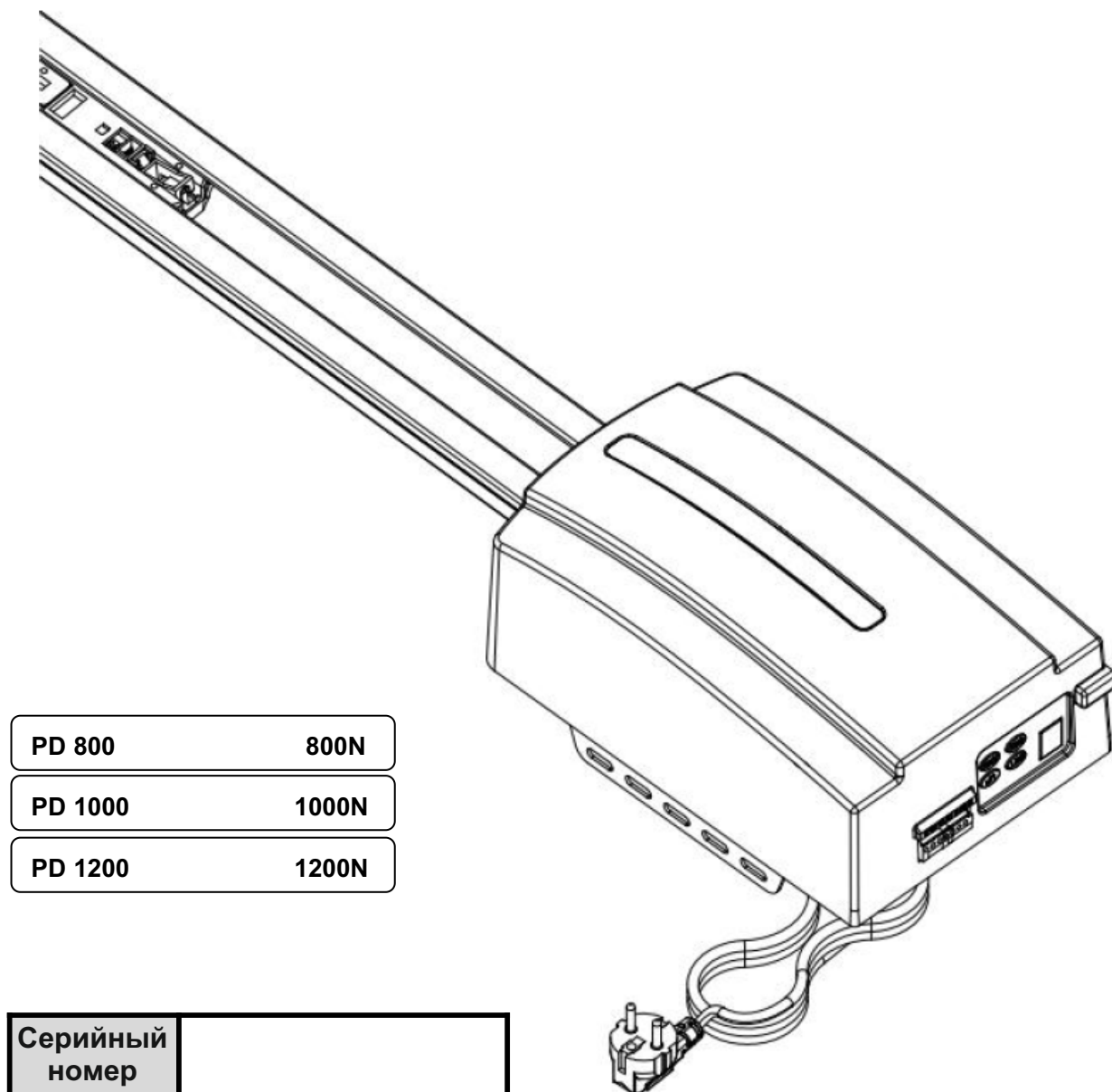

Внимание

Пожалуйста, внимательно прочтите руководство перед установкой и использованием.

Установка вашего нового привода должна выполняться квалифицированным специалистом, или лицензированным лицом.

Попытка установить или отремонтировать привод подъёмных ворот без соответствующей технической квалификации, может привести к серьёзным травмам, смерти или материальному ущербу.

Содержание

Важные рекомендации по безопасности	1
Важная информация о безопасности батареи для пультов	2
Описание и характеристики привода	3
Предварительные рекомендации по установке	5
Инструкции по установке	5
Установка стальной направляющей	6
Сборка направляющей секционных ворот	7.
Сборка резервного аккумулятора (опция)	8
Инструкция по меню дисплея	9
Инструкция по программированию	9
Программирование функций	10
1. Программирование конечных положений	10.
2. Регулировка усилия	11
3. Настройка скорости движения	11
4. Функция автоматического закрывания.	12
5. Настройка условий автоматического закрытия.	13
6. Установка времени работы светодиодной подсветки.	13
7. Настройка высоты реверса	14
8. Настройка частичного открывания	15
9. Настройка функции обучение кнопок передатчика.	16
A. ПЛАВНАЯ РЕГУЛИРОВКА РАССТОЯНИЯ ОСТАНОВКИ	16
B. Настройка реверса при закрытии ворот.	17
C. Настройка типа датчика калитки	17
d. Нстройка включения фотоэлементов.	18
E. Техническое обслуживание и счётчик рабочих циклов	19
Общие функции программирования	20
L. Регулировка подъёмного усилия при открывании	21
Программирование функции реверсирования двигателя	22
Основные электрические подключения	23
Ручное управление	24
Обслуживание	24
Умные ворота-USB 02	25
Технические характеристики	26
Список компонентов	27
Общие ошибки и решения	28

Важные рекомендации по безопасности

НЕСОБЛЮЖДЕНИЕ СЛЕДУЮЩИХ РЕКОМЕНДАЦИЙ ПО ТЕХНИКЕ БЕЗОПАСНОСТИ МОЖЕТ ПРИВЕСТИ К СЕРЬЕЗНЫМ ТРАВМАМ, СМЕРТИ И / ИЛИ МАТЕРИАЛЬНОМУ УЩЕРБУ.

- ПОЖАЛУЙСТА, ВНИМАТЕЛЬНО ПРОЧИТАЙТЕ И СОБЛЮДАЙТЕ ВСЕ ПРАВИЛА ТЕХНИКИ БЕЗОПАСНОСТИ И РЕКОМЕНДАЦИИ ПО УСТАНОВКЕ.**
 - Привод разработан и изготовлен в соответствии с местными правилами. Установщик должен быть знаком с местными правилами, необходимыми в отношении установки привода.
 - Неквалифицированный персонал или лица, не знающие норм охраны труда и техники безопасности, применимых к автоматическим воротам и другим типам ворот, ни в коем случае не должны производить монтаж или обслуживать привод.
 - Лица, которые устанавливают или обслуживают оборудование без соблюдения всех применимых стандартов безопасности, несут ответственность за любой ущерб, травмы, расходы или претензии любого лица, понесенные в результате неправильной установки системы в соответствии с соответствующими стандартами безопасности и руководством по установке, прямо или косвенно.
 - Для дополнительной безопасности мы настоятельно рекомендуем включить фото-элементы. Хотя привод включает в себя чувствительную к давлению систему защитных препятствий, добавление фото-элементов значительно повысит безопасность эксплуатации автоматической гаражной двери и обеспечит дополнительное спокойствие.
 - Убедитесь, что дверь гаража полностью открыта и неподвижна, прежде чем въезжать в гараж или выезжать из него.
 - Перед отъездом убедитесь, что дверь гаража полностью закрыта и неподвижна.
 - Держите руки и свободную одежду подальше от привода и гаражной двери при её движении.
 - Система защитного ограждения предназначена только для работы на стационарных объектах. При соприкосновении гаражной двери с движущимся предметом могут возникнуть серьезные травмы, смерть и / или материальный ущерб
 - Данное устройство не предназначено для использования лицами (включая детей) с ограниченными физическими или умственными способностями, а также лицами, не имеющими опыта и знаний, за исключением случаев, когда они находятся под наблюдением ответственным за их безопасность. Необходимо следить за тем, чтобы детине играли с прибором.
- Отработанные электрические изделия не следует утилизировать вместе с бытовыми отходами.. Проконсультируйтесь с местным органом власти или розничным продавцом по вопросам
- 
- Если шнур питания поврежден, он должен быть заменен изготовителем, его сервисным центром или аналогично квалифицированными лицами во избежание опасности поражения током.
- Предупреждение: важные инструкции по технике безопасности. Для обеспечения безопасности людей важно следовать всем инструкциям. Сохраните эти инструкции.
 - Не позволяйте детям играть с пультом управления. Держите пульт дистанционного управления подальше от детей.
 - Следите за движущимися воротами и держите людей подальше, пока дверь полностью не откроется или не закроется.
 - Будьте осторожны при работе с ручным опусканием так как открытая дверь может быстро упасть из-за слабых или сломанных пружин или потери баланса.
 - Часто осматривайте привод, в частности проверяйте кабели, пружины и крепления на наличие признаков износа, повреждений или дисбаланса. Не используйте, если требуется ремонт или регулировка, так как неисправность в установке или неправильно сбалансированная дверь могут привести к травме. Каждый месяц проверяйте, что привод меняет направление, когда дверь соприкасается с объектом высотой 50 мм, расположенным на полу. При необходимости отрегулируйте и перепроверьте, поскольку неправильная регулировка может представлять опасность для пользователей. Подробно изучите данную инструкцию. Информацию, касающуюся регулировки двери и привода.
 - Отключайте питание при очистке или проведении других работ по техническому обслуживанию.
 - Инструкции по установке должны содержать подробные сведения об установке привода и связанных с ним компонентов.

ВАЖНАЯ ИНФОРМАЦИЯ О БЕЗОПАСНОСТИ БАТАРЕИ ДЛЯ РАДИОПУЛЬТОВ



Внимание: Пульт управления содержит литиевую или щелочную батарею.

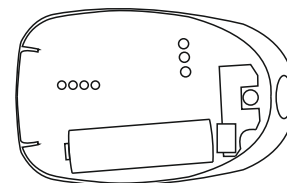

2. Батарейка опасна и должна храниться в недоступном для детей месте.

Проглоченная или помещенная внутрь какой-либо части тела батарейка может привести к серьезным травмам или летальному исходу в течение 2 часов или менее.



Если вы подозреваете, что батарейка была проглочена или помещена внутрь какой-либо части тела, обратитесь к врачу или в скорую медицинскую помощь.

3. Замена батарейки передатчика

3.1 Открутите крепежные винты, расположенные на нижней стороне портативного передатчика.

3.2 Откройте две половинки корпуса передатчика и замените батарейку на аналогичную по характеристикам.

3.3 Проверьте, загорается ли контрольная лампа красного цвета при нажатии одной из кнопок датчика, а затем установите крепежные винты.

4. Настенный выключатель - Замена беспроводной батареи.

4.1 Снимите защитную панель, пока устройство еще закреплено на стене, вставив и повернув отвертку в пазы, предусмотренные на верхней и нижней сторонах настенной панели.

4.2 С помощью небольшой крестообразной отвертки выверните 4 винта, удерживающие переключатели на месте.

4.3 Замените батарею на батарею идентичной комплектации.

Описание и характеристики привода

1. Регулировка силы обнаружения препятствия

Минимальное усилие отображается на дисплее "1", и его можно повышать до значения «5». Дисплей "5" означает максимальное усилие.

2. Регулировка скорости перемещения

"8", показанный на дисплее, означает 80% скорости движения. Дисплей "А" означает полную скорость 160 мм/С или 200 мм/с.

3. Регулировка высоты реверса

"0", показанный на дисплее, означает, что дверь начнёт движение вверх. Дисплей "1~9" означает, что ворота переместятся в течении хода, от одной десятой до девяти десятых всего пути и т. д.

4. Частичное открытие/высота

"0", показанный на дисплее, означает закрытие функции частичного открытия. Дисплей "1~9" означает установку различного частичного открытого положения всего хода.

5. Функция распознавания кнопок передатчика

"0", показанный на дисплее, означает, что функция распознавания кнопок закрыта. "1" показанный на дисплее, означает, что функция распознавания кнопок открыта.

6. Количество памяти кодов

"А", показанный на дисплее, означает, что максимальное количество кодовой памяти составляет 50 шт. Нажмите кнопку вверх/вниз один раз, чтобы увеличить или уменьшить количество. Количество кодовой памяти устанавливается как $5 \text{шт} * N$, где $N=1\sim 9$. (Количество кратно 5). Пример: «3» - означает $3*5=15$ пультов (лимит памяти).

7. Сигнализация о необходимости технического обслуживания

Если на дисплее появляется буква "Т", и светодиод мигает 10 раз быстро, это означает, что гаражная дверь и двигатель нуждаются в полном техническом обслуживании.

8. Автоматический реверс безопасности

Автоматическая остановка / автоматический реверс управляются программным обеспечением платы управления. Мы проявляем осмотрительность, чтобы защитить ваших детей, домашних животных или другое оборудование..

9. Мягкий старт / мягкий стоп

Увеличение скорости движения вверх и вниз в начале и в конце каждого цикла снижает нагрузку на ворота и привод для увеличения срока службы и обеспечивает более тихую работу.

10. Автоматическое закрытие

Автоматическое закрытие обеспечивает душевное спокойствие и безопасность вашего дома, автоматически закрывая ворота при въезде или выезде из гаража.

11. Самообучение усилию обнаружения препятствий

Усилие привода для различных этапов перемещения ворот изучается во время настройки и постоянно корректируется. Изменение силы открывания автоматически регулируется в необходимом диапазоне.

12. Электронный предел, простая регулировка.

Вам нужно только управлять настройкой предела с пультов управления, чтобы точно настроить его, простой и быстрый процесс для любых пользователей.

13. Предусмотрена возможность резервного питания от аккумулятора

В случае сбоя в подаче электроэнергии в вашем доме, привод сможет питаться от нашего резервного аккумулятора.

14. Самоблокирующиеся редукторные двигатели

Мотор-редуктор самоблокируется с помощью своих систем отключения.

15. Ручное открывание

Не беспокойтесь о перебоях в подаче электроэнергии, система ручного открывания - это решение, позволяющее открыть дверь в любое время.

16. Технология передатчика

Технология Rolling Code (7.38 x 1019 комбинаций), частота 433.92 МГц, в конструкции наличие 4 каналов. для обеспечения возможности управления 4 различными воротами с помощью одного передатчика.

17. Применение

Поскольку между потолком и самой высокой точкой перемещения двери требуется всего 30 мм, привод может быть установлен заподлицо, для применения с низким потолком.

18. Металлическая нижняя пластина, более прочная и надежная.

20. Доступен вход для фото-элементов и дополнительных приемников , проводного или беспроводного настенного выключателя , сигнальной лампы и устройства защиты встроенной в полотно ворот двери.

19. Энергосберегающий «L.E.D» приятный свет.

от 1 до 9 минут задержки света L. E. D, включаясь с каждым циклом, чтобы осветить ваш затемненный гараж.

21. Up / Down кнопки управления перемещением (вверх,вниз)

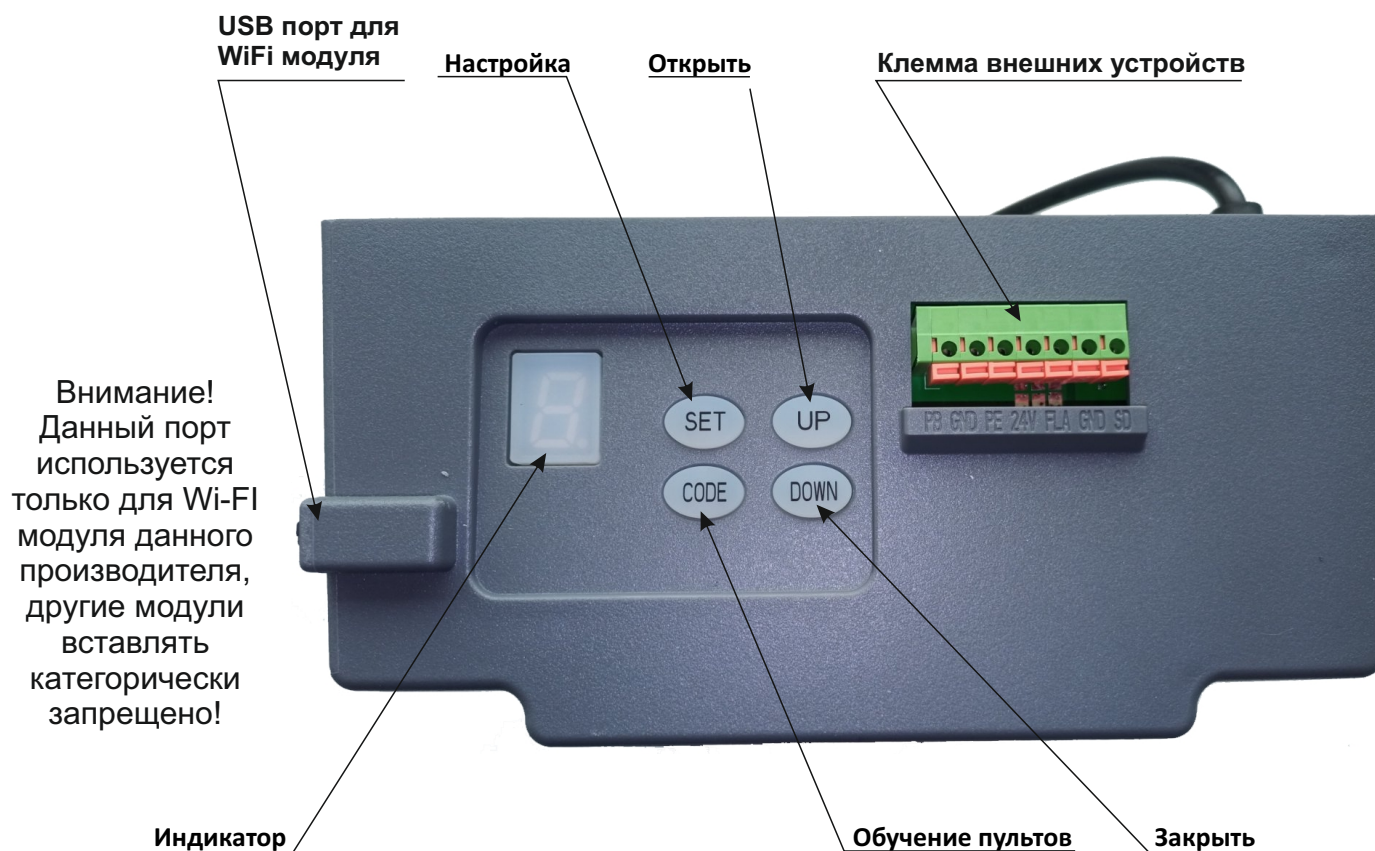

ПРЕДВАРИТЕЛЬНЫЕ РЕКОМЕНДАЦИИ ПО УСТАНОВКЕ

1. Гаражные ворота должны легко подниматься и закрываться вручную и без особых усилий. Хорошо сбалансированные пружины ворот имеют решающее значение для правильной установки.
 2. Привод гаражных ворот не может компенсировать плохо установленные гаражные ворота и не должен использоваться в качестве решения для "трудно открываемых" ворот.
 3. Если устройство устанавливается на существующие ворота, убедитесь, что все существующие запорные устройства удалены, иначе гарантия будет аннулирована.
 4. Электрическая розетка должна быть установлена рядом с тем местом, где будет установлен привод.
 5. Между нижней частью направляющей цепного привода и верхней частью гаражных ворот, в ее ближайшей точке должен быть минимальный зазор 30 мм. (см. рис. 1.)
- Важное примечание:** что касается дополнительных правил безопасности, то мы настоятельно рекомендуем установку фото-элементов и кромку безопасности на всех объектах, где устанавливаются данные привода.



Рисунок 1



ИНСТРУКЦИИ ПО УСТАНОВКЕ

Крепление настенного кронштейна и кронштейна ворот (Рис. 2)

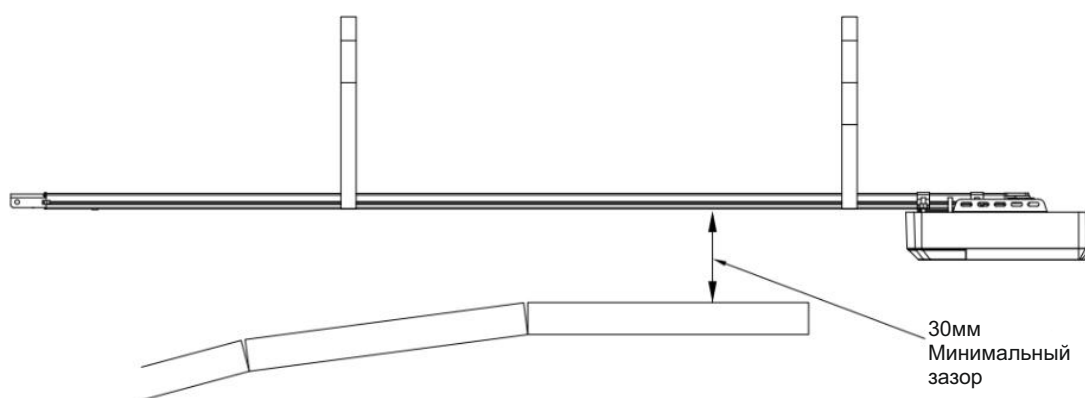
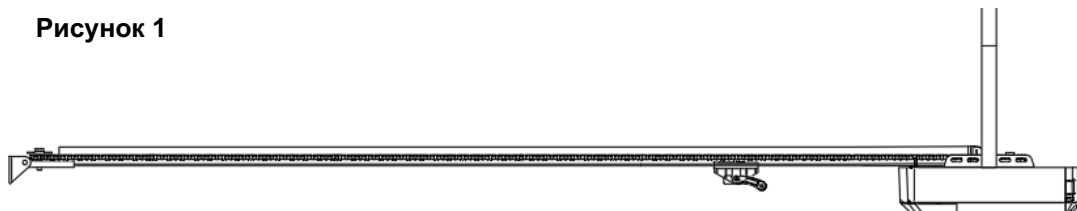
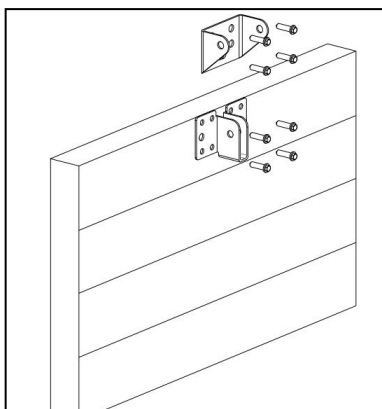

Настенный кронштейн - закройте гаражную дверь, измерьте ширину гаражной двери сверху и отметьте центр. Найдите и установите настенный кронштейн на расстоянии 2 -15 см выше двери на внутренней стене.

(Зависит от фактического места установки).

Воротный кронштейн - закрепите дверной кронштейн на конструктивной части ворот в центре, как можно ближе к верхнему краю.

Рисунок 2

Установка стальной направляющей



Рисунок 3

Шаг 1 (Рисунок 3)

Прикрепите корпус привода к стальной направляющей. двумя «U» скобами подвесных кронштейнов с 6-миллиметровыми гайками из в комплекта.

Шаг 2 (Рисунок 4)

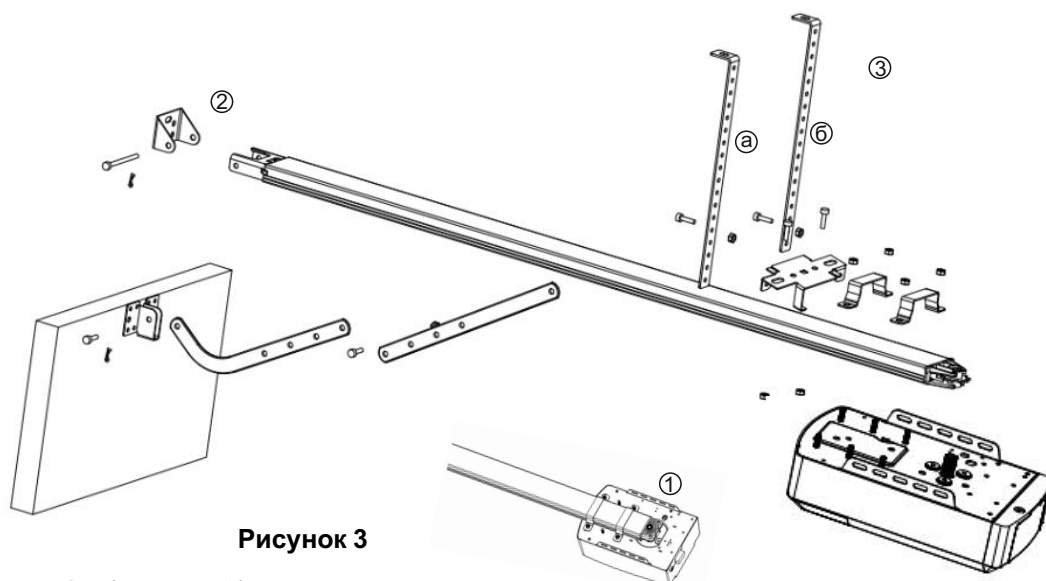
Поместите стальную направляющую с закреплённым на ней приводом в центре гаража, так чтобы Привод находился в противоположной стороне от ворот. Поднимите переднюю часть направляющей до настенного кронштейна. Вставьте поворотный штифт и закрепите его с помощью прилагаемого разъемного штифта.

Шаг 3 (Рисунок 3, 4),

Поднимите и поддержите привод (с помощью лестницы) так, чтобы она располагалась в центре и на одном уровне. Закрепите привод и направляющую к потолку на железный кронштейн А и Б.

Предупреждение: Не допускайте детей к двери, приводу или опорной лестнице в результате не соблюдения этого предупреждения могут возникнуть серьезные травмы или повреждения.



Рисунок 4

Шаг 4 (Рисунок 3, 5) Соедините прямой рычаг с согнутым рычагом с помощью болта. Расположите и прикрутите рычаги к верхнему краю ворот с помощью прилагаемого болта.

Шаг 5

Поднимите ворота гаража до тех пор, пока челнок не зафиксируется в приводной цепи. А теперь приготовьтесь программировать привод. Рисунок 3



Рисунок 5

Сборка направляющей секционных ворот.

2 части направляющей рейки.

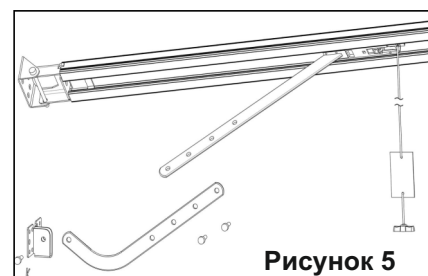
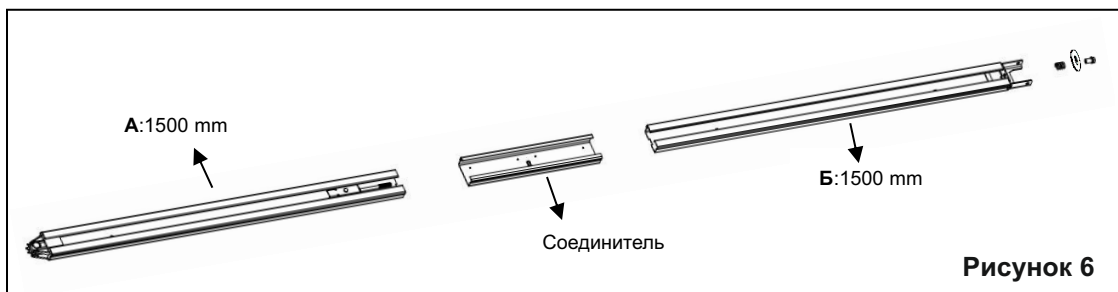

3 Части направляющей рейки.

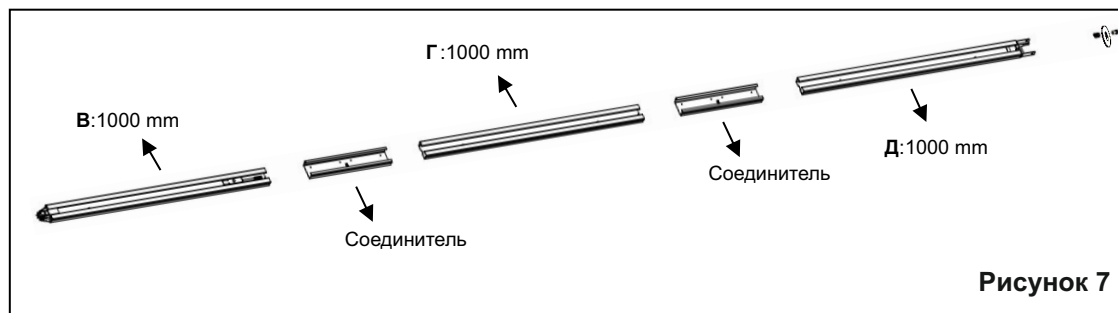

2-Блочная рейка

1.

Вставьте направляющую рейку **А** и **Б** в соединитель, как показано на Рис.6.

3-Блочная рейка

Вставьте направляющую рейку **В**, **Г** и **Д** в соединители, как показано на Рис.7

Обрежьте пластиковую стяжку и проденьте шток натяжителя цепи **Е** в соответствующее отверстие на краю рейки, как показано на Рис.8

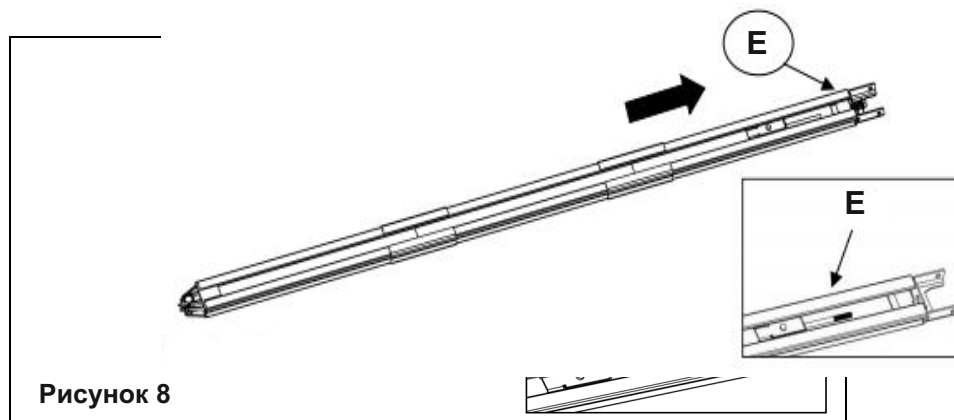

Наденьте на шток пружину и натяжную гайку, как на Рис.9 и затяните как показано на Рис.10. Удалите упаковочный пластик. Направляющая рейка готова к установке.

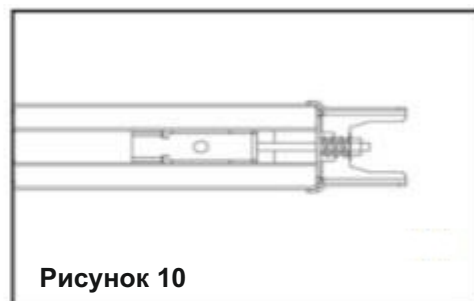
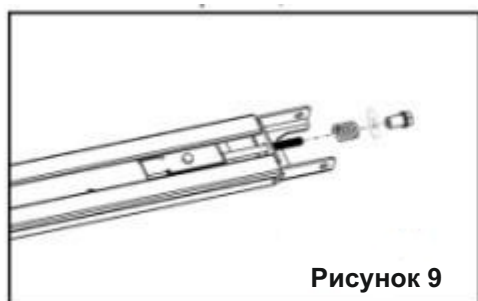

Сборка резервного аккумулятора (опция)

Вариант 1 - Верхний фиксированный (только для свинцово-кислотной батареи)

Шаг 1 (Рис.11)

Соберите аккумулятор и кронштейн, как на рисунке, закрепите винтами.

Шаг 2 (Рис.12)

Подключите батарею к приводу.



Рисунок 11



Рисунок 12

Вариант 2 - Боковой фиксированный (для свинцово-кислотной и литиевой батареи)

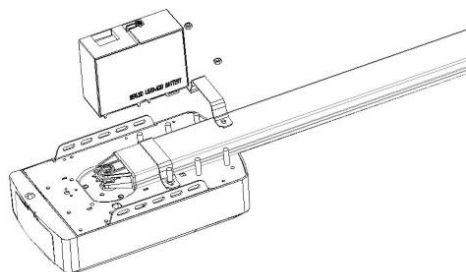
Шаг1 (Рис.13)

Закрепить аккумулятор сбоку привода, зафиксировать винтами из комплекта.

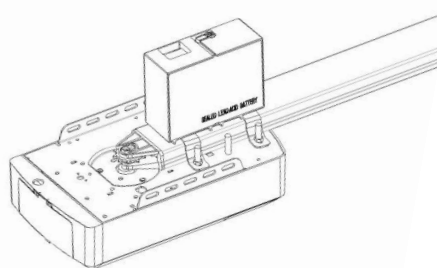
Шаг 2 (Рис.14)

Подключить аккумулятор к приводу.



Рисунок 3



Рисунок 4

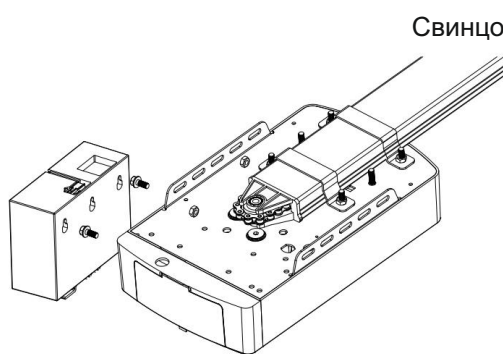

Инструкция по меню дисплея

ПАРАМЕТРЫ НАСТРОЙКИ ФУНКЦИЙ:

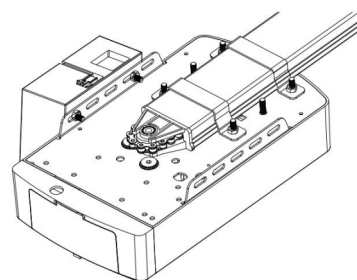
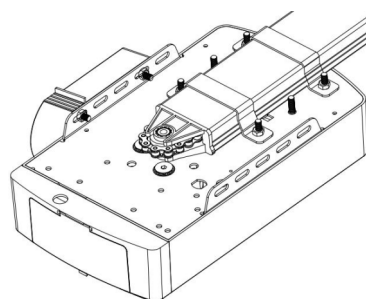
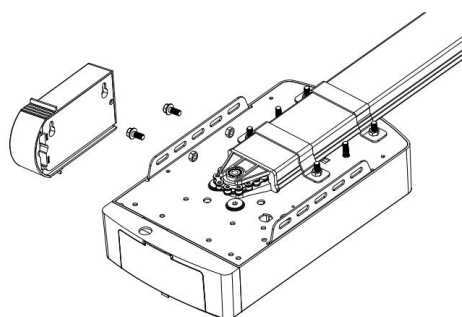
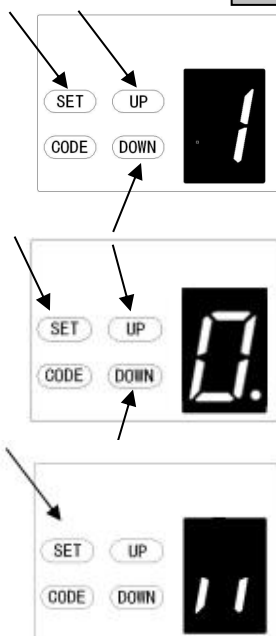

1) Нажмите и удерживайте кнопку SET до тех пор, пока на дисплее не появится «1», затем отпустите кнопку.

2) Нажмите кнопку UP/Down, после чего появится число от «1» до «E» обозначающее выбранную функцию.

3) Нажмите кнопку Set для подтверждения функции, которую необходимо установить, после чего она переходит в интерфейс для подробной настройки значения функции.

4) В интерфейсе настройки значений функции отображается от «0» до «A» с мигающей точкой

5) Нажмите кнопку UP/Down для выбора значения функции, которую необходимо установить.

6) Нажмите кнопку SET для подтверждения выбора и она вернется в состояние ожидания автоматически, отобразив «11».

Инструкция по программированию

Предварительная инструкция для кнопок программы

1. Короткое нажатие кнопки **SET**: Когда она находится в режиме ожидания, она сбрасывает ошибки и тревожные сообщения на дисплее и возвращается в режим ожидания.

2. Нажатие на кнопку **CODE** :

В состоянии настройки - выход из текущей операции и возврат в режим ожидания

В режиме ожидания - при нажатии кнопки **CODE**, в углу дисплея появится точка, обозначающая что включился режим записи пультов. Теперь сначала нажмите кнопку на ручном передатчике, который вы хотите использовать, точка исчезнет, затем снова нажмите ту же кнопку на ручном передатчике, точка будет мигать, обучение коду завершено.

3. Короткое нажатие кнопки UP: Дверь откроется.

4. Короткое нажатие кнопки DOWN: Дверь закроется.

(Когда дверь открывается или закрывается, она останавливается при нажатии какой-либо клавиши.)

5. Нажмите кнопку **SET**: Вход в интерфейс настройки функции.

6. Длинное нажатие кнопки **CODE**: Нажмите и удерживайте кнопку **CODE** до тех пор, пока на дисплее не появится символ **C**. Все сохраненные пульты управления будут удалены.

7. Длительное нажатие кнопки **UP**: Повышение усилия.

Продолжительное нажатие кнопки **DOWN** в течении 4 секунд, приведёт к прокручиванию значений от 0 до 2, выберите нужный номер.

0 = оставить заводские настройки

1 = увеличение на 25%

2 = увеличение на 50%)

8. Длительное нажатие кнопки **DOWN**: Сброс на заводские настройки.

Нажатие кнопки **DOWN**, в течении 4 секунд, отобразит на табло ,

Сброс означает, что все настройки возвращены к заводским настройкам, все обучающие настройки должны быть выполнены снова за исключением обучения коду передатчика.

Программирование функций

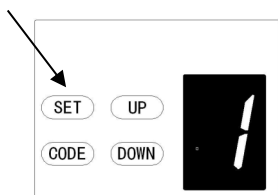

1. Программирование конечных положений.

1.1) Нажмите и удерживайте кнопку **SET** для входа в настройки функции пока на дисплее не появится «1», отпустите кнопку.

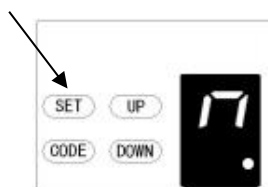

1.2) Снова нажмите кнопку **SET**. Привод перейдет в режим программирования верхнего положения и тогда вы увидите «n» с точкой на дисплее.

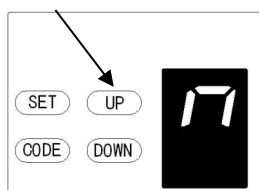

1.3) Нажимайте и удерживайте кнопку **UP** до тех пор, пока дверь не достигнет желаемого открытого положения, вы увидите «n» без точки на дисплее.

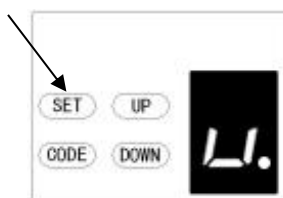

ПРИМЕЧАНИЕ: Для более точной регулировки временно нажимайте кнопки **UP** и **DOWN**

1.4) Нажмите кнопку **SET** для подтверждения открытого положения, затем вы увидите «u» с точкой на дисплее.

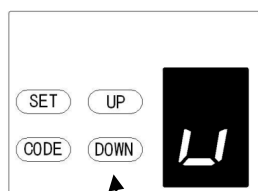

1.5) Нажмите и удерживайте кнопку **DOWN** до достижения воротами закрытого положения, вы увидите «u» без точки на дисплее.

ПРИМЕЧАНИЕ: Для более точной регулировки временно нажимайте кнопки **UP** и **DOWN**

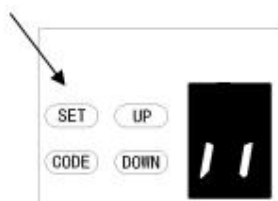

1.6) Нажмите кнопку **SET** для подтверждения положения закрытия, затем вы увидите «||» на дисплее.

После подтверждения закрытого положения, ворота начнут сами циклически открываться и закрываться проверяя крайние пределы и корректируя усилие. Привод теперь настроен на нормальную работу по крайним положениям.

ВНИМАНИЕ: После цикла открытия и закрытия, будет изображено на дисплее значение пределов (от 0 до 9), «0» означает что секционные ворота сбалансированы, чем меньше цифра - тем лучше баланс ворот. Настоятельно рекомендуем, чтобы цифра была близко к минимальному значению.

2. Регулировка усилия

ВНИМАНИЕ: Регулировка усилия производится автоматически во время программирования. Как правило, регулировка не требуется.

а) Нажимайте и удерживайте кнопку **SET**, пока на дисплее не появится «1», далее нажимайте кнопку **UP**, пока на дисплее не появится «2» для ввода после чего отпустите кнопку.

б) Снова нажмите кнопку **SET**, привод перейдёт в режим регулировки усилия. На индикаторе появится «3» с мигающей точкой.
в) Нажмите кнопку **UP**, чтобы увеличить настройку силы или **DOWN** для уменьшения настройки силы. Минимальное усилие равно «1» и может быть отрегулировано вверх. Максимальная сила - «5».

г) Нажмите кнопку **SET** для подтверждения выбора и привод вернется в режим ожидания автоматически показав на дисплее «II».

ПРИМЕЧАНИЕ: Сила установлена на «3» в качестве стандартной на заводе изготовителе.

3. Настройка скорости движения

Внимание: изменение скорости работы привода, приведёт к сбросу настроек крайних положений, после этого необходимо заново пройти настройку крайних положений ворот.

а) Нажмите и удерживайте кнопку «**SET**» пока на дисплее не появится «1», далее нажимайте кнопку «**UP**» пока не появится на табло «3», означающая переход к нужной функции.

б) Нажмите кнопку «**SET**» для входа в настройки этой функции. Теперь на табло появится «A» с мигающей точкой, означающей ожидание ввода.

в) Нажмите «**UP**» или «**DOWN**» для выбора скорости. «8» на табло означает 80% скорости, «A» на табло означает полную скорость.

г) Нажмите «**SET**» для ввода выбранных параметров и перехода в режим ожидания, показав на табло «II»

Примечание: Значение скорости «A» является заводским значением по умолчанию.

4. Функция автоматического закрывания.

Примечание: мы рекомендуем устанавливать фотоэлементы безопасности на всех приводах, где используется функция автоматического закрывания, так, как эта функция работает только при включённом входе фотоэлементов.

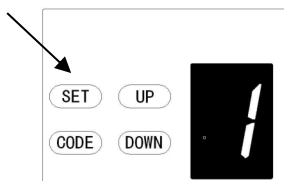

а) Нажимайте и удерживайте кнопку «**SET**», пока на дисплее не появится «1», далее нажимайте кнопку **UP** до тех пор, пока дисплее не появится «4» для ввода этой функции, затем отпустите кнопку.

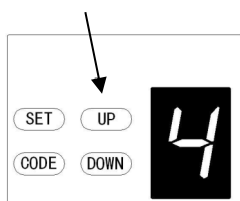

б) Снова нажмите кнопку «**SET**», привод перейдёт в режим регулировки и отобразит на дисплее «0» с мигающей точкой.

Увеличить время

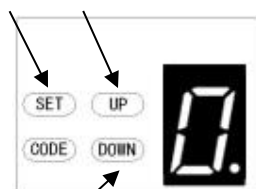

в) Нажмите кнопку **UP/Down** один раз для установки времени автоматического закрытия (0 ~ 9).

г) Нажмите кнопку **UP**, чтобы увеличить время, или кнопку **DOWN**, чтобы уменьшить время.

Уменьшить время

Время закрытия вычисляется по формуле: $15 \text{ секунд} * N$, где N от 0 до 9.. Максимальное время - 135 с.

Для отключения функции автоматического закрытия, установить время равным нулю (0).

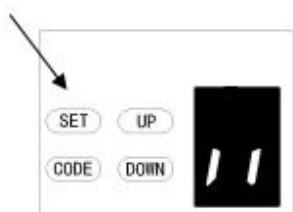

г) Нажмите кнопку **SET** для подтверждения установки, и она вернется в дежурный режим ожидания "||".

ПРИМЕЧАНИЕ:

1. время закрытия установлено на "0" как стандартное заводское значение.
2. Если функция фотоэлементов включена, и она обнаружила препятствие, время автоматического закрытия остановится на некоторое время, а затем продолжит снова автоматическое закрытие.

5. Настройка условий автоматического закрытия.

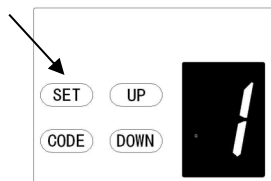

а) Нажимайте и удерживайте кнопку **SET**, пока на дисплее не появится «1». нажмите кнопку **UP** до тех пор, пока на дисплее не появится «5», после чего отпустите кнопку.

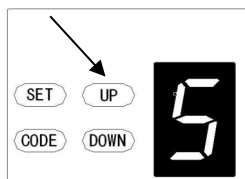

б) Снова нажмите кнопку **SET**. Теперь блок находится в режиме настройки состояния автоматического закрытия, и тогда вы увидите рисунок «1» с мигающей точкой.

Increase

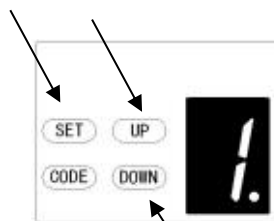

в) Нажмите кнопку **UP/Down** один раз, чтобы установить условие автоматического закрытия. Можно выбрать набор «1» или «2». Индикация "1" означает, что дверь может автоматически закрываться только в крайне открытом положении. Индикация "2" означает, что дверь может автоматически закрываться в любой позиции.

Decrease

г) Нажмите кнопку **SET** для подтверждения набора и она вернется автоматически в дежурный режим показав на дисплее «II».

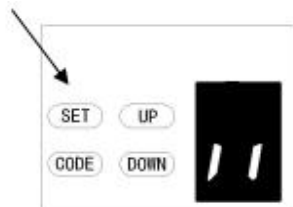

ПРИМЕЧАНИЕ: 1. Условие закрытия устанавливается на «1» как стандартное на заводе-изготовителе. 2. Дверь будет закрываться автоматически только при остановке в процессе открывания, но не может быть автоматически закрыта после его остановки во время процесса закрывания.

6. Установка времени работы светодиодной подсветки.

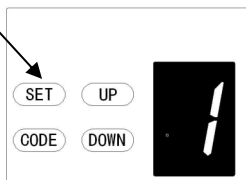

а) Нажимайте и удерживайте кнопку **SET**, пока на дисплее не появится «1». Нажмите кнопку **UP** до тех пор, пока на дисплее не появится значение «6», после чего отпустите кнопку.

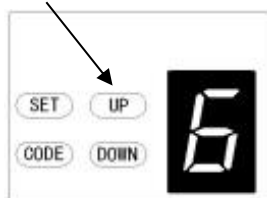

б) Снова нажмите кнопку **SET**. Теперь блок находится в режиме регулировки времени задержки выключения светодиода, и тогда вы увидите значение «3» с мигающей точкой.

Increase time

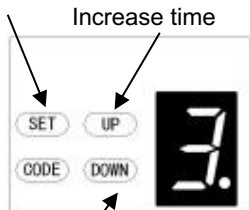

в) Один раз нажмите кнопку **UP/Down**, чтобы установить время задержки выключения светодиода (1~9).

г) Нажмите кнопку **UP**, чтобы увеличить время, или кнопку **DOWN**, чтобы уменьшить время. Время задержки равно 1 мин * N, N = 1 ~ 9. Максимальное время задержки - 9 минут.

Decrease time



Нажмите кнопку **SET** для подтверждения набора и она вернется автоматически в дежурный режим показав на дисплее «II».

ПРИМЕЧАНИЕ: Время задержки выключения светодиода установлено на «3» в качестве стандартного на заводе-изготовителе.

7. Настройка высоты реверса

а) Нажимайте и удерживайте кнопку **SET**, пока на дисплее не появится «1»,

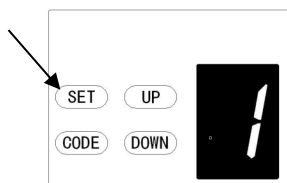

далее нажимайте кнопку **UP** до тех пор, пока на дисплее не появится «7» для ввода этой функции затем отпустите кнопку.



б) Снова нажмите кнопку **SET**. Теперь блок находится в режиме регулировки высоты реверса. И тогда вы увидите цифру «0» с мигающей точкой отображаемой на дисплее.

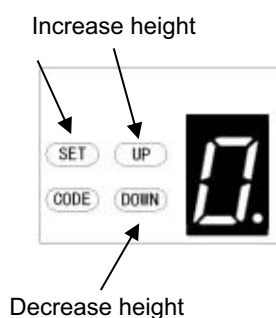

в) Нажмите кнопку **UP/Down** один раз, чтобы установить высоту реверса закрытия, в пределах от 0 до 9.

г) Нажмите кнопку UP для увеличения или кнопку DOWN для уменьшения. Индикатор "0" означает, что ворота поднимутся крайнее верхнее положение. Индикатор от 1 до 9 означает, что дверь отскочит в положение проёма от одной десятой до девяти десятых всего пути и т.д....

д) Нажмите кнопку SET для подтверждения выбора, и она вернется в дежурный режим автоматически показав на дисплее «II».

ПРИМЕЧАНИЕ:.

Высота реверса установлена на «0» в качестве стандартной, на заводе-изготовителе.

8. Настройка частичного открывания

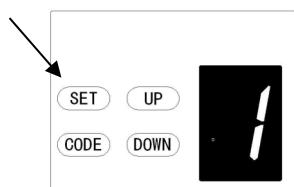

а) Нажимайте и удерживайте кнопку **SET**, пока на дисплее не появится «1», далее нажимайте кнопку **UP** до тех пор, пока на дисплее не появится «8», после чего отпустите кнопку.

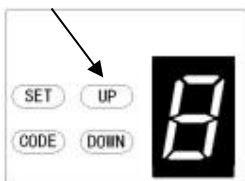

б) Снова нажмите кнопку **SET**. Теперь привод находится в режиме регулировки высоты частичного открытия, и тогда вы увидите цифру «0» с мигающей точкой на дисплее.

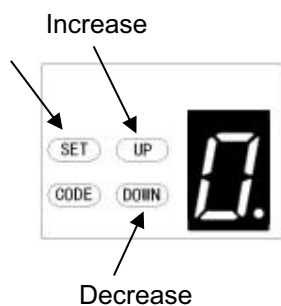

в) Нажмите кнопку **ВВЕРХ**/вниз один раз, чтобы выбрать, хотите ли вы открыть функцию частичного открывания или установить высоту частичного открывания. (0 - С). Нажмите кнопку **ВВЕРХ**, чтобы увеличить, или кнопку **ВНИЗ**, чтобы уменьшить.

Цифра «0» означает закрытие функции частичного открывания.

Цифра «1» означает, что высота составляет 2 см.

Цифра «2» означает, что высота составляет 4 см.

Цифра «3» означает, что высота составляет 8 см.

Цифра «4» означает, что высота составляет 12 см.

Цифра «5» означает, что высота составляет 20 см

Цифра «6» означает, что высота составляет 40 см

Цифра «7» означает, что высота составляет 60 см

Цифра «8» означает, что высота составляет 80 см

Цифра «9» означает, что высота составляет 100 см

Цифра «А» означает, что высота составляет 120 см

Цифра «В» означает, что высота составляет 140 см

Цифра «С» означает, что высота составляет 160 см

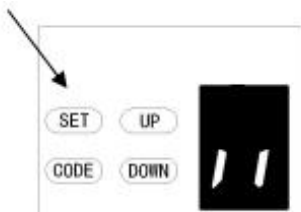

д) Нажмите кнопку **SET** для подтверждения выбора и она вернется в дежурный режим показывая на дисплее «||».

ПРИМЕЧАНИЕ:

1. Частичное открытие устанавливается на «0» в качестве стандарта на заводе-изготовителе.
2. При задействовании кнопкой функции частичного открывания, функция распознавания будет отключена.
3. Другие подробности см. в руководстве по эксплуатации дистанционного управления.
4. Если функция частичного открытия включена, то эта функция отключает последующие функции, пожалуйста, обратите внимание, что только закодированная кнопка, которая была нажата в начале, может сейчас управлять приводом.

9. Настройка функции обучение кнопок передатчика.

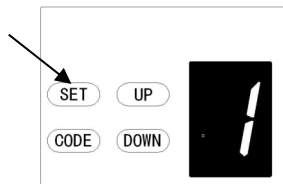

а) Нажимайте и удерживайте кнопку **SET**, пока на дисплее не появится «1», далее нажимайте кнопку **UP** до тех пор, пока на дисплее не появится «9», после чего отпустите кнопку.



б) Снова нажмите кнопку **SET**. Теперь блок находится в режиме распознавания кнопок и тогда вы увидите индикатор «1» с мигающей точкой.

в) Нажмите кнопку вверх/вниз один раз, чтобы выбрать: если вы хотите использовать все 4 кнопки - то можете управлять только одним приводом или только отдельной выбранной кнопкой пульта управлять 4 приводами.

Индикатор "0" означает, что функция распознавания кнопок закрыта. Это означает, если вы закодировали 1 кнопку с 1 приводом, то все 4 кнопки на пульте дистанционного управления могут управлять приводом. Это подходит для пользователей, у которых только 1 автоматические ворота в доме.

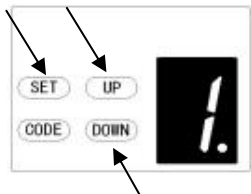

Buttons recognition function is closed

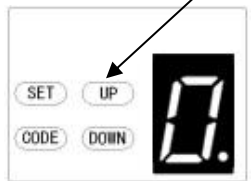

Buttons recognition function is open

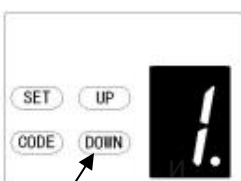

Индикатор "1" означает, что функция распознавания кнопок открыта. Если вы обучили первую кнопку с первым приводом, далее первая кнопка будет единственной кнопкой этого пульта управления данного привода. Это подходит для пользователей, которые имеют более 1 привода автоматике в своём доме.

д) Нажмите кнопку **SET**, чтобы подтвердить выбор, и он автоматически вернется в состояние ожидания «||».

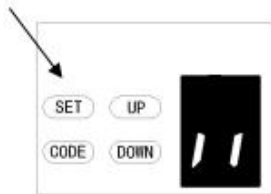

ПРИМЕЧАНИЕ:

1. Распознавание кнопок устанавливается на «1» как стандартное на заводе-изготовителе.
2. После того, как вы изменили режим распознавания с «1» на «0» необходимо переобучить все пульты.

А. ПЛАВНАЯ РЕГУЛИРОВКА РАССТОЯНИЯ ОСТАНОВКИ

а) Продолжительное нажатие кнопки **SET** до тех пор, пока на дисплее не появится "1", а затем непрерывно нажимайте кнопку **UP** до тех пор, пока на дисплее не появится "A", чтобы перейти к настройке функции.

б) Нажмите кнопку **SET** еще раз, теперь вы вошли в меню настройки расстояния плавной остановки, и на дисплее появится цифра "2"

в) Нажмите кнопку **ВВЕРХ/ВНИЗ**, чтобы выбрать расстояние плавной остановки, вы можете выбрать один из уровней "1-3", начальное значение по умолчанию - "2", что означает, что расстояние плавной остановки среднее.

Цифра "1" означает, что расстояние плавной остановки большое
Цифра "2" означает, что дистанция плавной остановки средняя
Цифра "3" означает, что расстояние плавной остановки невелико

г) Нажмите кнопку **SET** для подтверждения настройки.

ПРИМЕЧАНИЕ: После завершения настройки вам необходимо будет повторно изучить пределы перемещения двери, тогда расстояние плавной остановки будет соответствовать вашим новым настройкам.

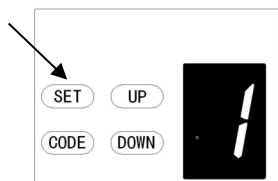

Увеличить

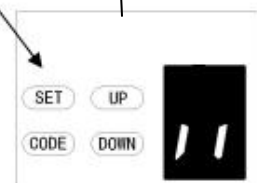
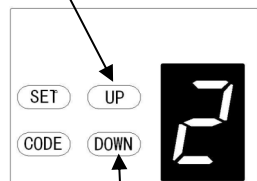

В. Настройка реверса при закрытии ворот.

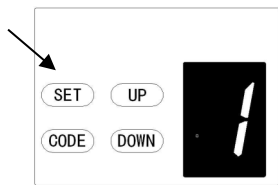

а) Нажимайте и удерживайте кнопку **SET**, пока на дисплее не появится «1», далее нажимайте кнопку **UP**, пока на дисплее не появится «b», затем отпустите кнопку.

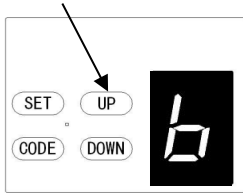

б) Снова нажмите кнопку **SET**. Теперь привод находится в режиме настройки реверса при встрече с препятствием, и тогда вы увидите цифру «1» с мигающей точкой.

Increase height

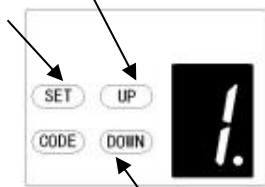

в) Один раз нажмите кнопку **UP** или **Down**, чтобы установить значение высоты реверса при закрытии от 0 до 9.

г) Нажмите кнопку **UP** для увеличения или кнопку **DOWN** для уменьшения.

Decrease height

Индикатор от 1 до 9 означает, что ворота не включают реверс, даже если препятствия на пути его закрытия в пределах 1 ~ 9 см, от закрытой позиции ворот. Эта функция наиболее подходит для Северной Европы где часто лежит снег.



д) Нажмите кнопку **SET** для подтверждения выбора, и она вернется в режим ожидания. автоматически «11».

ПРИМЕЧАНИЕ: Высота реверса выбрана «1» в качестве стандартной на заводе-изготовителе.

С. Настройка типа датчика калитки

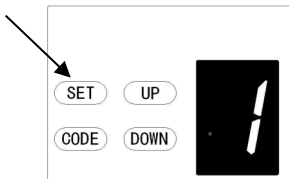

а) Нажимайте и удерживайте кнопку **SET**, пока на дисплее не появится «1», далее нажимайте кнопку **UP** до тех пор, пока на дисплее не появится «С». затем отпустите кнопку.

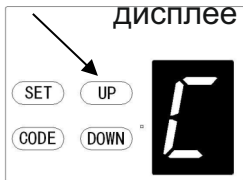

б) Снова нажмите кнопку **SET**. Блок теперь в режиме выбора типа датчика калитки . Индикатор покажет «0.»

с) Нажмите кнопку **UP** или **Down** для установки типа датчика калитки. Вы можете выбрать «0» или «1».

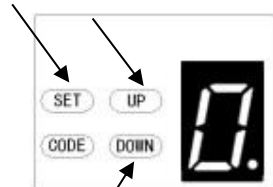

Индикатор "0" означает, датчик с нормально - открытыми контактами

Индикатор "1" означает, что датчик с нормально - закрытыми контактами



е) Нажмите кнопку **SET** для подтверждения выбора, и возврата в режим ожидания автоматически «11».

ПРИМЕЧАНИЕ: Переключатель калитки установлен на «0» по умолчанию на заводе изготовителе.

d. Настройка включения фотоэлементов.

ПРИМЕЧАНИЕ: Проверьте правильность установки и подключения нормально замкнутых контактов фотоэлементов к клеммам привода.



Также обратите внимание, что функция фотоэлементов должна быть отключена, если фото-элементы не применяются в работе ворот, в противном случае ворота не смогут закрыться, и дисплей покажет «r».

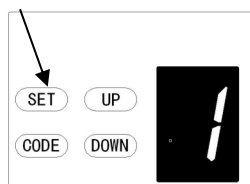

а) Нажимайте и удерживайте кнопку **SET**, пока на дисплее не появится «1», далее нажимать кнопку **UP** до тех пор, пока на дисплее не появится «d» для ввода этой функции, затем отпустите кнопку.

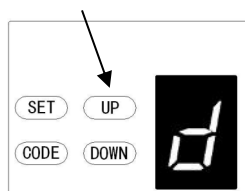

б) Снова нажмите кнопку **SET**. Устройство теперь в режиме включения фотоэлементов. Индикатор покажет «0» с мигающей точкой.

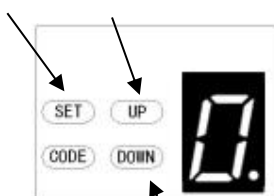

в) Один раз нажмите кнопку **UP** или **DOWN**, чтобы выбрать режим работы фотоэлементов. Можно выбрать «0» или «1». Рисунок «0» означает, что функция фотоэлемента выключена. Рисунок «1» означает, что функция фотоэлемента включена



д) Нажмите кнопку **SET** для подтверждения выбора, и она вернется в режим ожидания автоматически показав на индикаторе «II».

ПРИМЕЧАНИЕ: режим фотоэлементов установлен на «0» в качестве стандартного значения на заводе-изготовителе.

Е. Техническое обслуживание и счётчик рабочих циклов

а) Нажмите и удерживайте кнопку **SET**, пока на дисплее не появится «1», далее нажимать кнопку **UP** до появления на дисплее «Е» для ввода этой функции затем отпустите кнопку.



б) Снова нажмите кнопку **SET**. Теперь блок находится в режиме настройки сигнализации технического обслуживания. На индикаторе вы увидите цифру «0» с мигающей точкой.

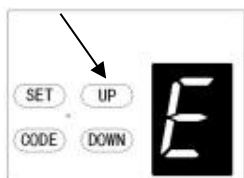

с) Нажмите кнопку **UP** или **Down**, чтобы выбрать количество рабочих циклов до индикации приводом необходимости технического обслуживания. Вы можете выбрать из набора от 1 до 5.



Рисунок "1" означает, что после того, как привод отработает 1000 циклов, L.E.D подсветка будет быстро мигать 10 раз после этого привод перестанет работать, для того, чтобы вы заметили, что ваш привод ворот должен пройти техническое обслуживание показав на индикаторе «t»

Рисунок "2" означает, что период подсчета аварийных сигналов технического обслуживания установлен на 2000 циклов

Рисунок "3" означает, что период подсчета аварийных сигналов технического обслуживания установлен на 3000 циклов.

Рисунок "4" означает, что период подсчета аварийных сигналов технического обслуживания установлен на 4000 циклов.

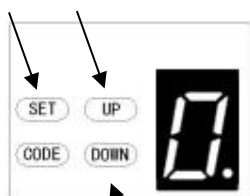
Рисунок "5" означает, что период подсчета аварийных сигналов технического обслуживания установлен на 5000 цикло

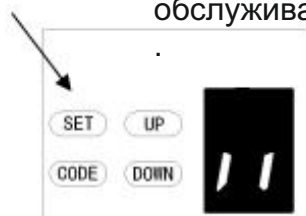
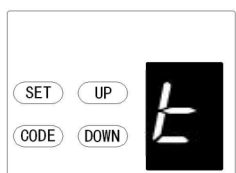

d) Нажмите кнопку **SET** для подтверждения выбора, и она вернется в режим ожидания автоматически «11»

ПРИМЕЧАНИЕ:

1. Счетчик циклов работы привода устанавливается на «0» (счётчик отключён) по умолчанию на заводе.
2. Когда «t» появляется на дисплее и светодиодный свет быстро мигает 10 раз означает, что, ворота потеряли баланс, настоятельно рекомендуем провести техническое обслуживание гаражных ворот.
3. Предупреждаем! Обязательно проведите проверку состояния привода и проведите обучение крайних положений ворот после прохождения технического обслуживания.

Общие функции программирования

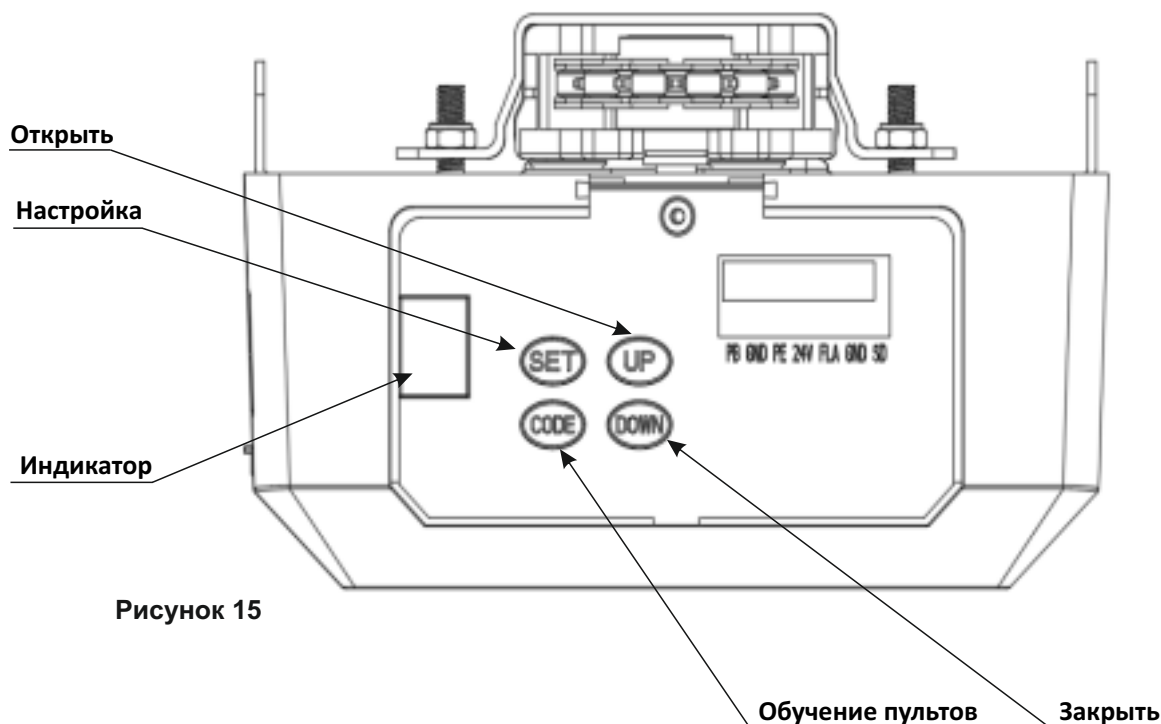

Г. Настройка общественного использования



Рисунок 1



Рисунок 2

а) Нажмите и удерживайте кнопку SET, пока на дисплее не появится "1", затем кратковременно нажмите кнопку UP/Down, пока на дисплее не появится "F", чтобы ввести эту настройку функции, затем отпустите кнопку. (Рис.1-2)

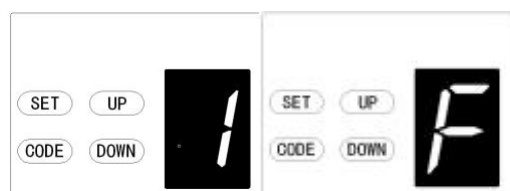
б) Нажмите кнопку SET, на экране отобразится выбранный вами статус. (рис.3)



Рисунок 3



Рисунок 4

с) Нажмите кнопку UP/Down, чтобы установить желаемое значение "0-1". (Рис.4-5)

д) Нажмите кнопку SET для подтверждения. Цифра "0" означает, что функция общего доступа выключена, ворота могут быть остановлены в любом положении с помощью пульта дистанционного управления.



Рисунок 5

Цифра "0" означает, что функция общего доступа выключена, и ворота могут быть остановлены в любом положении с помощью пульта дистанционного управления.

Цифра "1" означает, что функция общего доступа включена, при открывании ворота не могут быть остановлены в любом положении с помощью пульта дистанционного управления. Но при закрывании ворота могут быть остановлены в любом положении с помощью пульта дистанционного управления, и они автоматически поднимется вверх.

Внимание: Если вы используете пульт с помощью универсального приемника, это не повлияет на эту настройку.

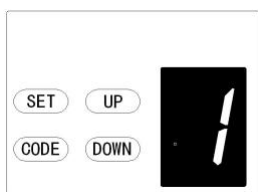
L. РЕГУЛИРОВКА ПОДЪЕМНОГО УСИЛИЯ ПРИ ОТКРЫВАНИИ

ВНИМАНИЕ: Регулировка силы подъема при открывании устанавливается автоматически во время программирования. Обычно регулировка не требуется.

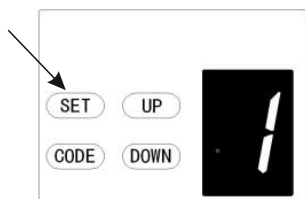

a) Нажмите и удерживайте кнопку SET, пока на дисплее не появится “1”, затем кратковременно нажмите кнопку UP, пока на дисплее не появится “L”, чтобы ввести эту настройку функции, затем отпустите кнопку.



b) Нажмите кнопку SET еще раз, теперь устройство находится в режиме регулировки усилия подъема при открывании. После этого на дисплее появится цифра “5” с мигающей точкой.

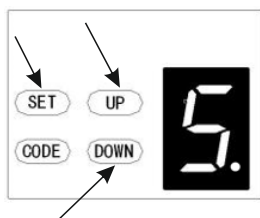

c) Нажмите кнопку "ВВЕРХ", чтобы увеличить значение тяги, или кнопку "ВНИЗ", чтобы уменьшить значение тяги.

Минимальное значение подъемной силы равно “1”, и его можно регулировать в сторону увеличения.

Максимальное значение подъемной силы равно “9”.

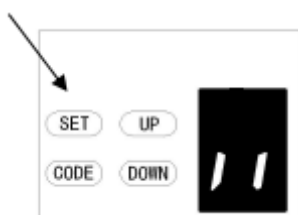

d) Нажмите кнопку SET для подтверждения настройки, и устройство автоматически перейдет в режим ожидания и отобразит



ПРИМЕЧАНИЕ: На заводе-изготовителе подъемная сила установлена на “5” в стандартной комплектации.

Примечание: Модель, используемая для этой функции, определяется в соответствии с действующей программой.

Программирование функции реверсирования двигателя

Эта функция может быть применена к распашным дверям

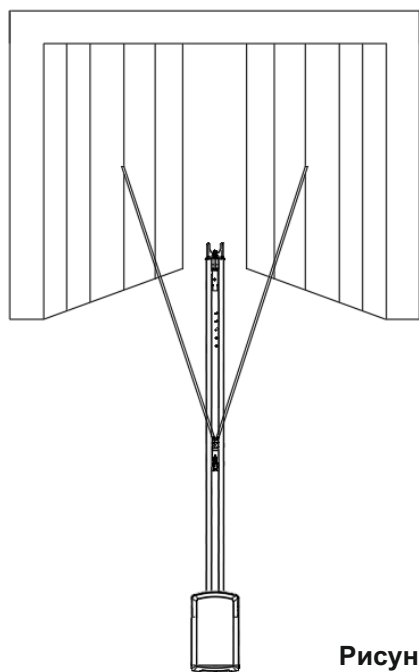

1. После установки этой функции распашная дверца откроется наружу.

Когда вы открываете ворота, тележка двинется вперед.

Когда вы закрываете ворота, тележка двинется назад.





Рисунок 16

Для многофункционального двигателя:

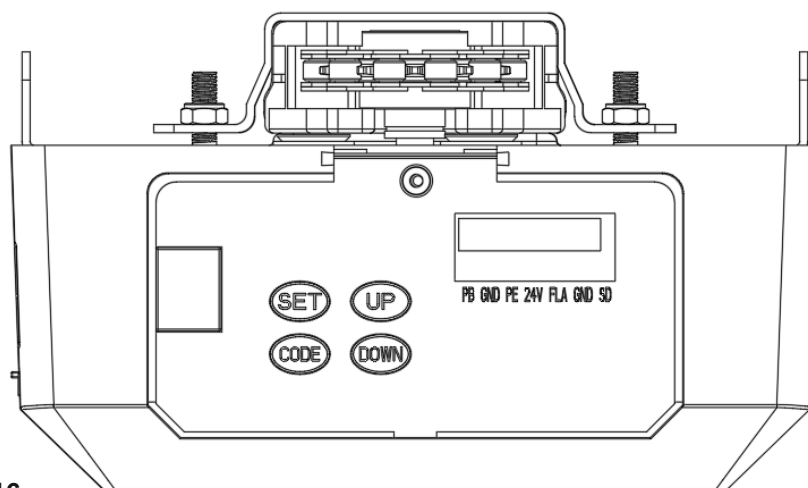
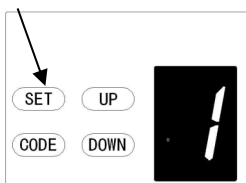

а) Нажмите и удерживайте кнопку SET, пока на дисплее не появится  затем кратковременно нажмите кнопку ВНИЗ, чтобы выбрать функцию "0".

б) После кратковременного нажатия кнопки SET на дисплее появится  а красная точка в правом нижнем углу начнет мигать.

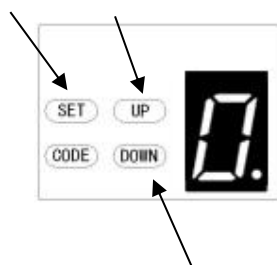

в) Далее, коротко нажмите кнопку ВВЕРХ/ВНИЗ, чтобы выбрать функцию "0" или "1",

"0" является стандартным значением по умолчанию на заводе-изготовителе, функция реверсирования двигателя выключена.

"1" означает, что функция реверсирования двигателя включена, дверь будет двигаться назад.



д) Затем коротко нажмите кнопку SET для подтверждения нужной вам функции.

Примечание: После выбора этой функции вам необходимо заново настроить крайние положения.

Ф. Основные электрические подключения

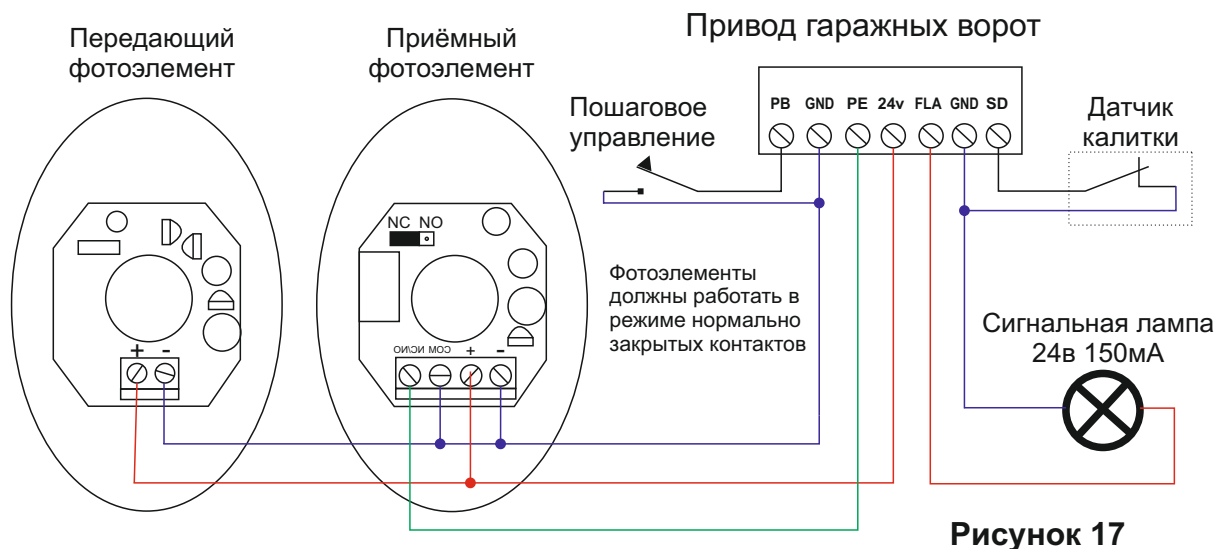

Описание входов привода.

1. Пошаговое управление. (PB)

Подключите кнопку с нормально открытыми контактами к контактам **GND** и **PB** как показано на (рис. 15), для управления открыванием и закрыванием Ваших ворот

2. Выход GND

Данный выход является общим выходом для **PB**, **PE**, **+24v**, **FLA** и **SD**

3. Вход фотоэлементов безопасности (PE)

На вход **PE** и **GND** подключаются нормально закрытые контакты реле фотоэлементов безопасности.

4. Выход +24в

К данному выходу **+24В** и **GND** можно подключить потребителей 24в постоянного тока, такие как: фотоэлементы, кромку безопасности, внешнее радиоуправление и другие устройства с питанием 24в и током потребления $\leq 100\text{mA}$

5. Функция сигнальной лампы. (FLA)

Для этой функции имеются выходы **GND** и **FLA**, (рис. 15) обеспечивающие напряжение питания сигнальной лампы 24В-35В и мощностью не более 10Вт.

6. Датчик калитки (SD)

Эта функция гарантирует, что при открытой калитке встроенной в полотно Ваших ворот, привод не будет начинать движение на открытие, что защитит ворота от повреждения. Что бы данная функция работала, нужно задействовать функцию датчика калитки в меню настройки «С» и подключить датчик с нормально закрытыми контактами к входу **SD** и **GND** как показано на (рис. 15).

Дополнительные разъёмы (некоторые расположены внутри корпуса):

Внешний источник питания (BAT).

Порт подключения внешнего питания, красный - к "+", черный - к "-"

Порт Wi-Fi. (Рис.1).

Этот порт для подключения модуля Wi-Fi.

Данный порт используется только для Wi-Fi модуля данного производителя, другие модули вставлять категорически запрещено!

Вход ANT

Интерфейс антенны с функцией приема сигнала "ANT"

Ручное управление

Привод оснащен шнуром ручной разблокировки для расцепления челнока и перемещения двери в ручную (рис. 18). Потяните за ручку шнура, чтобы вывести челнок из зацепления. для повторного зацепления просто запустить привод в автоматическом режиме или переместить дверь вручную до тележки с цепным челноком.

В ситуации, когда в помещении отсутствует отдельная входная дверь, необходимо установить на полотно ворот внешний расцепитель (рис. 19).



Рисунок 18



Рисунок 19

Обслуживание

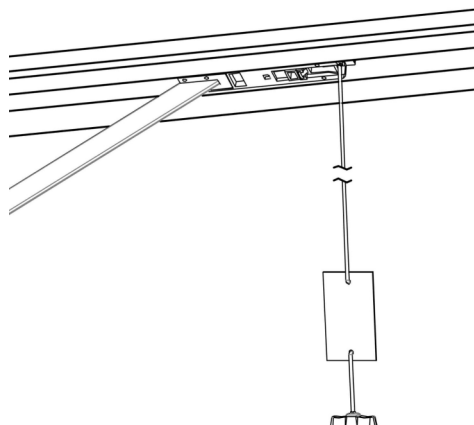
1. Логическая схема не требует специального технического обслуживания. Проверять ворота не реже двух раз в год, правильно ли она сбалансирована и находятся ли все рабочие части в исправном состоянии. Не реже двух раз в год проверяйте чувствительность реверса и при необходимости регулируйте его. Убедитесь, что защитные устройства работают эффективно (фотоприемники и т.д.).

2. Замена лампочки:

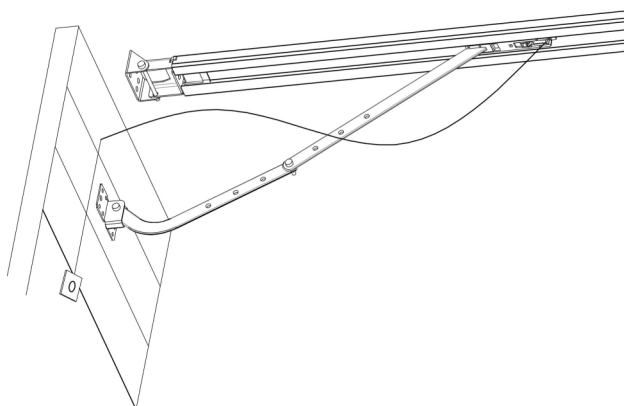
Внимание: Перед заменой лампочки убедитесь, что подача электроэнергии отключена. И убедитесь, что напряжение на новой лампочке соответствует местному напряжению, а мощность находится в пределах 10 Вт. Выверните винты на крышке лампы. Снимите крышку лампы, затем открутите старую светодиодную лампу против часовой стрелки. Закрепите новую светодиодную лампу и крышку лампы.

3. Что касается функции аварийного обслуживания:

Быстрая 10-кратная вспышка светодиода означает, что дверь потеряла равновесие, поэтому настоятельно рекомендуется провести техническое обслуживание гаражных ворот.

Проверьте состояние или “переобучите” ограничение хода после подачи сигнала тревоги о техническом обслуживании.

Обратите внимание: Неправильная эксплуатация ворот может повлиять на срок службы автоматического привода из-за неправильной нагрузки и привести к аннулированию гарантии.

УМНЫЕ ВОРОТА-USB 02

Примечание: Данный WiFi модуль в комплект поставки не входит и приобретается отдельно. Внимание! Данный порт используется только для Wi-Fi модуля данного производителя, другие модули вставлять категорически запрещено!



Рисунок 20

Найдите соответствующий USB-интерфейс и вставьте специальный модуль Wi-Fi. (Рис. 20, 21)

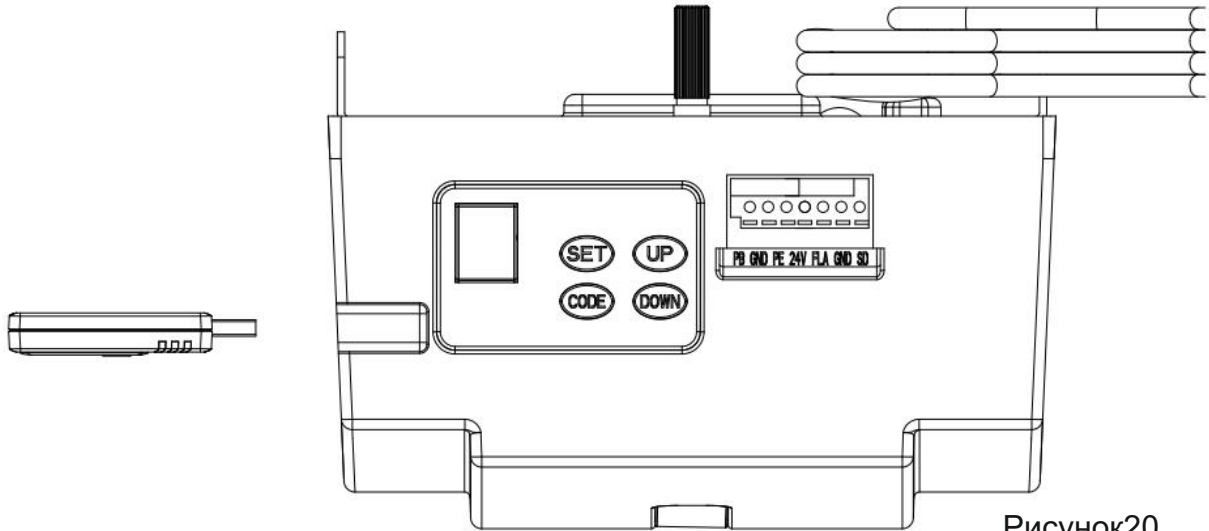

Рисунок 21

Инструкция по эксплуатации:

1. Программирование пределов открытия и закрытия
2. Дистанционное кодирование
3. Настройка времени задержки выключения светодиода
4. Автоматическое закрытие и настройка времени
5. Частичное открытие/настройка высоты

Технические характеристики

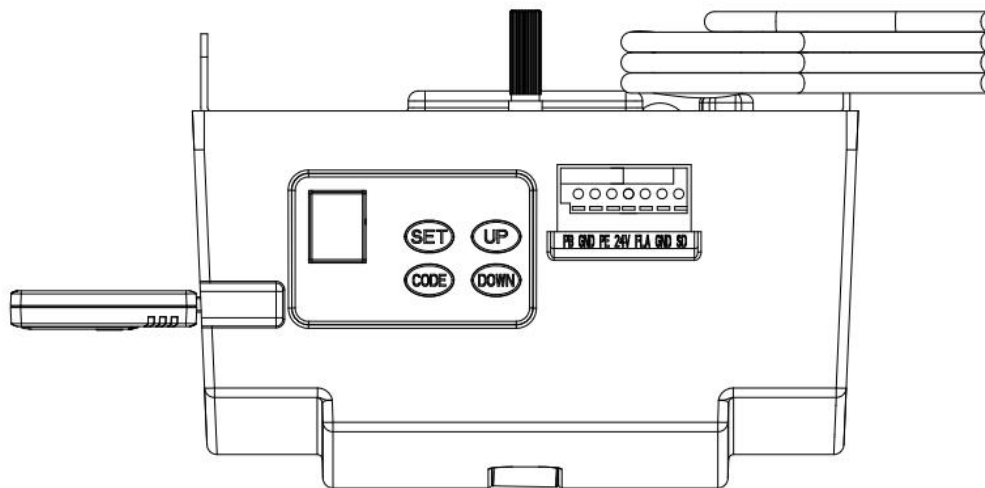
	PD 800	PD 1000	PD 1200
Входное напряжение	220 - 240V / 110 - 127V, 50-60 Hz		
Макс. тяговое усилие	800 Н	1000 Н	1200 Н
Макс. площадь ворот	10.0 м ²	15.0 м ²	18.0 м ²
Макс. вес ворот (сбалансированный)	80 кг	100 кг	130кг
Макс. высота ворот	2400 - 3500мм	2400 - 3500мм	2400 - 3500мм
Механизм привода	Цепь/ремень	Цепь/ремень	Цепь/ремень
Скорость открытия/закрытия	160 мм/с	160 мм/с	160 мм/с
L.E.D подсветка	24В / 15шт LED светодиодов		
Установка предела	Электронная	Электронная	Электронная
Трансформатор	Технология защиты от перегрузки		
Радиочастота	433.92 MHz	433.92 MHz	433.92 MHz
Формат кодирования	Плавающий код (7.38 x 10 ¹⁹ Комбинаций)		
Разрядность индикатора	2 сегмента	2 сегмента	2 сегмента
Количество кодов в памяти	50 различных кодов		
Разъем сигнальной лампы	Присутствует	Присутствует	Присутствует
Рабочая температура	-40°C - +50°C	-40°C - +50°C	-40°C - +50°C
Устройства безопасности	Мягкий старт и стоп, фотоэлементы (опция), сигн. лампа(опция)		
Уровень защиты	IP20	IP20	IP20

PD 800

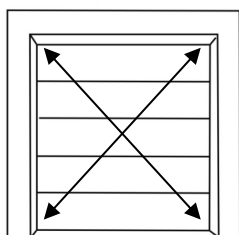

Ном. площадь ворот: ≤10м²

PD 1000

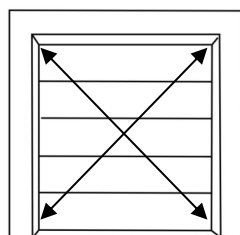

Ном. площадь ворот: ≤15м²

PD 1200

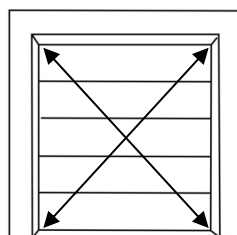

Ном. площадь ворот: ≤18м²

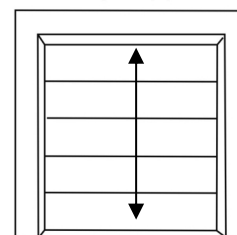

Стандартная высота : 2400мм
Максимальная высота: 3500мм

Список компонентов



Рисунок 22

Пункт	Кол.	Описание
1	1	L.E.D крышка
2	1	L.E.D светильник
3	1	Предохранитель
4	1	Лицевая панель
5	1	Плата контроллера
6	1	Основная крышка
7	1	Плата питания
8	1	Стальная основа
9	1	Мотор привода ± 24В
10	1	Трансформатор
11	1	Крепёж трансформатора
12	1	Соединитель цепи/ремня

Пункт	Кол.	Описание
13	1	Узел тележки
14	1	Цепь/ремень
15	1	Кронштейн звездочки
16	1	Втулка вала двигателя
17	1	Направляющий рельс
18	2	U Скоба привода
19	1	Кронштейн для рельса
20	2	Монтажные рейки
21	1	Цепное колесо
22	1	Кронштейн колеса
23	1	Концевой кронштейн
24	1	Настенный кронштейн

Пункт	Кол.	Описание
25	1	Воротный кронштейн
26	1	Загнутая тяга
27	1	Прямая тяга
28	2	Радиопульт
29	1	Крепёж радиопульта
30	2	Картонка для шнура
31	1	Ручка разблокировки

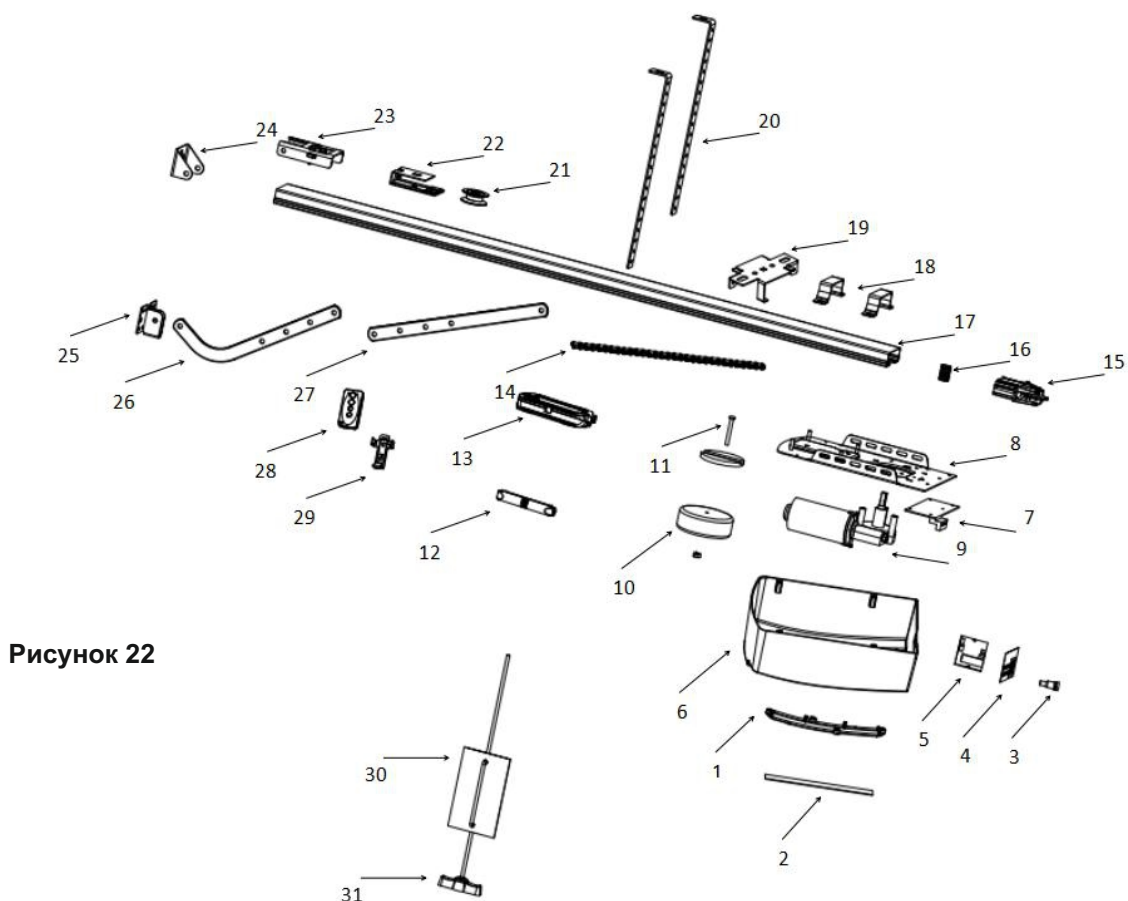
Общие ошибки и решения

Внешний вид неисправности	Причина неисправности	Решение
Привод не работает LCD экран не горит	1. Источник питания 2. Обрыв провода питания	1. Проверьте розетку привода на наличие напряжения. 2. Проверьте исправность предохранителя. 3. Проверить что низковольтный провод подходит к плате блока управления 4. Проверьте подключён ли плоский кабель. 5. Check whether there is 26v AC at the transformer low-voltage side, if there is 26v AC, replace the PCB. If not, replace the transformer
Неправильная позиция ворот	Системная ошибка	Заново переобучите крайние положения.
Во время обучения цифровой дисплей показывает 	Пройдено менее 30 см или более 9 м	Заново переобучите крайние положения.
Цифровое табло показывает  Привод не работает или перестает работать	Нестабильное напряжение или дверь потеряла равновесие	1. Проверьте источник питания 2. Отрегулируйте балансировку ворот
Привод не работает Цифровой дисплей показывает 	Не удалось изучить настройки верхнего и нижнего предела. Неправильно изучены настройки верхнего и нижнего предела.	Еще раз изучите ограничения движения "ВВЕРХ" и "ВНИЗ", следуя руководству.
Светодиод всегда горит	Неисправна панель управления или плата питания	Замените плату управления или питания.
При движении ворот механизм привода автоматически останавливается после прохождения 10 см пути Цифровой дисплей показывает 	Оборван или поврежден провод датчика Холла	Откройте крышку, проверьте провод датчика Холла, подключите его к разъёму или замените.
Не работает привод. Слышен звуковой сигнал реле "кака" Цифровой дисплей показывает 	Провод между мотор-редуктором и платой находится в обрыве	Откройте крышку и проверьте провод между мотор-редуктором и платой.
Привод автоматически останавливается по истечении 10 см Цифровой дисплей показывает 	Провод между мотор-редуктором и платой подключен в обратном порядке	Сначала отключите питание, откройте крышку и вставьте вилку между двигателем-редуктором и платой в обратном порядке. Заново обучите крайние положения ворот.
Дверь движется только вверх. Привод не запускается для движения вниз. Цифровой дисплей показывает 	Функция фотоэлемента была включена, но без подключения какого-либо устройства с фотоэлементом, использующего нормально закрытые контакты реле.	Отключите функцию фотоэлемента, если к нему не подключено ни одно устройство с фотоэлементом. (Обратитесь к руководству по эксплуатации) 2. Проверьте, правильно ли подключен фотоэлемент и нет ли каких-либо препятствий между фотоэлементами.

Ворота полностью открыты, автоматически закрываются через некоторое время. Светодиодные индикаторы мигают 4 раза	Функция автоматического закрытия включена	Установите время автоматического закрытия или отключите функцию автоматического закрытия. (См. руководство по эксплуатации)
Когда ворота остановились, Сигнальная лампа горит постоянно.	Неисправна плата питания	Замените плату питания.
Светодиодные индикаторы не работают	1. Провод светодиода не подключен 2. Светодиодный индикатор выключен 3. Неисправна монтажная плата	1. Проверьте провод светодиода 2. Замените светодиодный индикатор 3. Замените монтажную плату
Ворота меняют направление перед крайним положением закрытия ворот.	1 В срабатывает функция автоматического реверса. 2 Дверь установлена неправильно. 3 Есть препятствие на перемещение.	1.Проверьте положение полотна ворот и повторно обучите привод крайним положениям. 2. Увеличьте значение усилия для автоматического реверса. (функция В) 3. Устраните препятствие
Дверь автоматически останавливается при открытии	1. Сработала функция автоматической защиты при обнаружении препятствия. 2. Дверь установлена неправильно 3. Присутствует препятствие нормальному движению ворот.	1.Проверьте положение полотна ворот и повторно обучите привод крайним положениям. 2. Увеличьте значение усилия для автоматического реверса. (функция В) 3. Устраните препятствие
Не работает пульт дистанционного управления, дистанция работы очень маленькая.	1. Неисправна батарея 2. Антенна в обрыве или очень короткая. 3. Рядом сильные помехи.	1. Заменить батарею пульта. 2. Удлините антенну на плате привода. 3. Избавиться от помех.
Не кодируются новые радиопульты.	Новый пульт управления, не совместим с данным приводом.	Выбирайте только наши пульты управления.
На дисплее горит 	Память пультов заполнена полностью.	Удалить все сохраненные коды (См. руководство по эксплуатации)
Режим ожидания, цифровой дисплей 	Сработал датчик калитки ворот	Проверьте датчик калитки ворот
Устройство открывания работает, пока дверь не двигается	Изношена втулка вала двигателя	Замените втулку вала двигателя
Аккумулятор не подает питание	1. Аккумулятор разряжен 2. Провод аккумулятора подключен неправильно 3. Провод аккумулятора оборван	1. Зарядите аккумулятор 2. Откройте крышку, проверьте "+" и "-" аккумулятора 3. Замените провод аккумулятора
Другие ненормальные проблемы	Внешние устройства несовместимы с устройством открывания	Отключите все внешние устройства. Если неисправности не устраняются, замените печатную плату
На табло горит 	Система гаражных ворот нуждается в техническом обслуживании	Гаражные ворота и двигатель нуждаются в полном техническом обслуживании